

Type	AKOE 132.1.2.100044	Nr.	
P2	20 kW	Betr.art.	S2 - 60 min
U	3 x 61 V	I	232 A
F	125 Hz	cos	0,88
n	3660 min-1	3 Mot	IP 44/ IP 65
Bauf.	B14 sp.	W.kl.	F
Ausw.			2 x 64 Impulse
KTY 84-130	Öfner 160°C		

Klemmkasten links!
Versetzt gezeichnet!

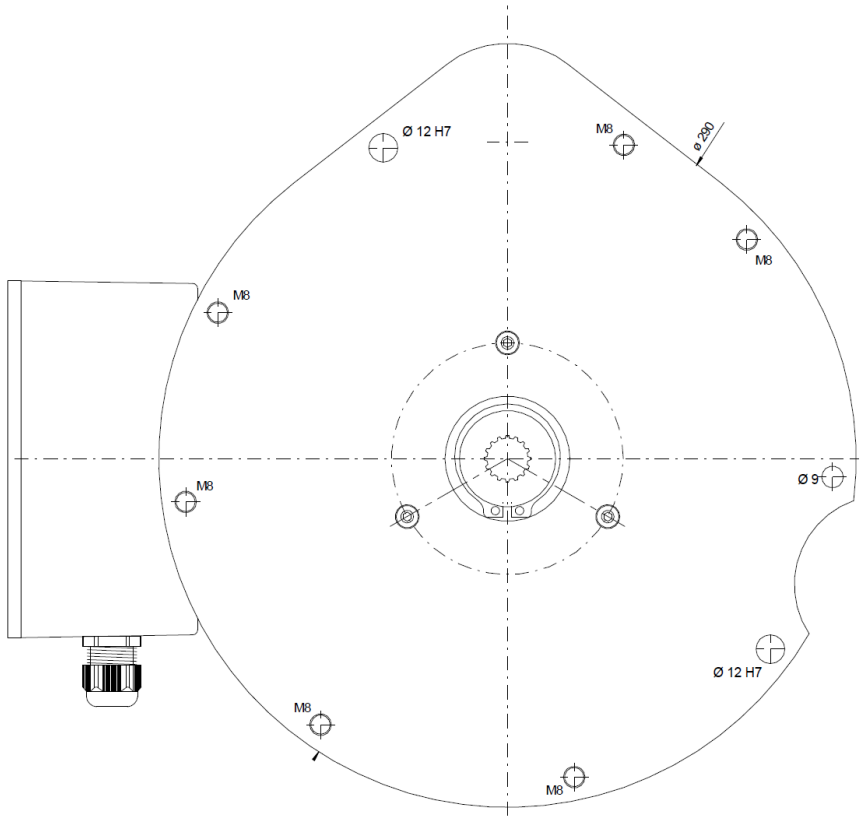
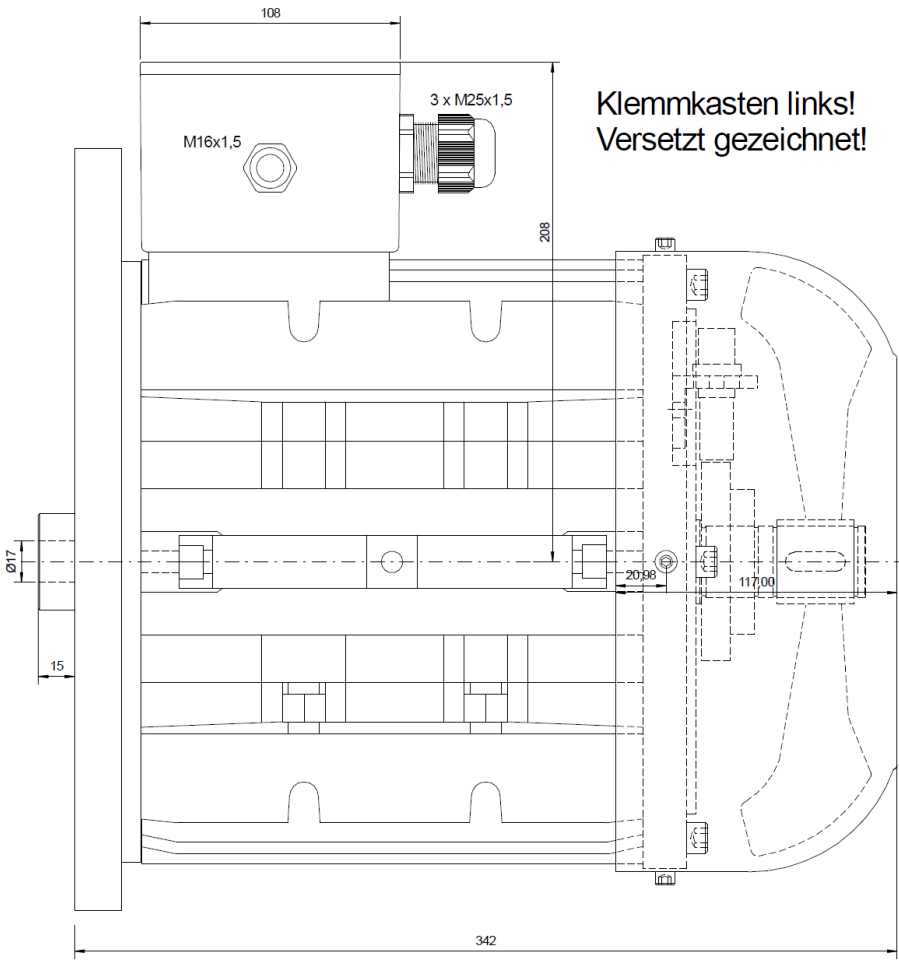

Massenträgheits-
moment 0.026 kgm²
Gewicht 50 kg (mit 3 x 2m Kabel 50 qmm)

Maßstab 1:1	
Werkstoff GG20	
Benennung:	
Maßbild	
Zeichnungsnummer:	Blatt 1
WAKOE 132.1.2.100044.00	1 Bl.